

PONUĐA ZA IZVOĐENJE GRAĐEVINSKO-ZANATSKIH RADOVA NA
OBJEKTU AMBULANTE " DOLOVO " U DOLOVU

Pos.	Opis radova	Jed. mere	Količina	Jed. cena [rsd]	Ukupna cena [rsd]
I GLETOVANJE I BOJENJE ZIDOVA					
1.	Struganje i gletovanje starih zidova i plafona. Površine ostrugati, obrusiti i očistiti, pa gletovati dva puta. Obračun po m2 gletovane površine.	m ²	1770.00		
2.	Nabavka materijala i bojenje gletovanih zidova i plafona poludisperzionom bojom u tonu po izboru. Površine bojiti prvi i drugi put. Obračun po m2 obojene površine.	m ²	1900.00		
3.	Nabavka materijala i bojenje gletovanih i osnovno okrečenih zidova uljanom bojom u tonu po izboru. Uljanom bojom obojiti zidove u hodnicima i ordinacijama do visine h=1.6 m. Površine bojiti dva puta. Obračun po m2 obojene površine.	m ²	600.00		
4.	Bojenje zaštitnih rešetki od kutijastih profila 10/10 mm prozora i vrata bojom za metal. Pre bojenja skinuti koroziju, sve površine obrusiti i očistiti. Naneti osnovnu boju a zatim bojiti dva puta bojom za metal.	m2	69,70		
	UKUPNO gletovanje i bojenje zidova:				svoga
II SANACIJA PODOVA					
1.	Skidanje poda od vinaza. Pozicija obuhvata skidanje ploča, struganje podloge, utovar šuta i transport na deponiju, udaljenosti do 5 km. Obračun po m2 poda.		50.00		
2.	Objijanje sloja teraca do betonske ploče. Pozicija obuhvata objijanje, utovar šuta i transport na deponiju udaljenosti do 5km. Obračun po m2 poda.	m ²	40.00		
3.	Sanacija pukotina u podovima od teraca brušenjem i ispunom pukotina cementnom masom. Pukotine ispuniti masom od cementa i mermernog brašna i nakontri dana pod obrusiti i glačati. Ako je potrebno ponoviti ceo postupak. Obračun po m2 poda.	m ²	15.00		
4.	Nabavka materijala i izrada košuljice od cementnog maltera 1:3. debljine 3-7 cm u prostorijama sa neravnomerno slegnutim podovima. Košuljicu armirati "šulc" mrežicom. Obračun po m2	m ²	40.00		
5.	Nabavka i postavljanje poda od vinila debljine 2.5 mm. Vinil zalepiti odgovarajućim lepkom, preko pripremljene suve podloge. Obračun po m2 poda.	m ²	90.00		
	UKUPNO sanacija podova:				svoga
III STOLARIJA I BRAVARIJA					
1.	Demontaža prozora površine . Prozore utovariti u kamion i odvesti na deponiju udaljenosti do 5 km. Obračun po komadu prozora površina do 2.5 m2 površina preko 5.0 m2	kom. kom.	50.00 2.00		

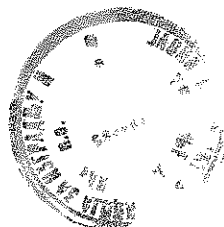

Pos	Opis radova	Jed. mere	Količina	Jed. cena [rsd]	Ukupna cena [rsd]
-----	-------------	-----------	----------	-----------------	-------------------

2. Izrada, isporuka i ugradnja jednostrukih prozora (spoljne fasadne stolarije), od petokomornih PVC profila u beloj boji sa ugrađenim pocinkovanim čeličnim ojačanjima i to: U štoku pocinkovano čelično ojačanje pravougaonog poprečnog preseka min 25x30 mm. U krilima pocinkovano čelično ojačanje "U" ili "L" oblika, koji odgovara profilu od kojeg se radi spoljna fasadna stolarija.

Uz tendersku dokumentaciju obavezno dostaviti ugaoni uzorak prozora u preseku na kojem se jasno vidi broj komora profila od kojeg se radi spoljna fasadna stolarija, kao i oblik pocinkovanog čeličnog ojačanja štoka i krila prozora i jedan kompletan jednokrlni prozor sa otvaranjem na kip i oko svoje vertikalne ose (manjih dimenzija). zastakljivanje fasadne stolarije izvesti niskoemisionim staklom 4-16-4 mm punjeno argonom. Prostor između zidova i elemenata obavezno izolovati niskoekspandirajućom penom.

Okov (mehanizam) za otvaranje i zatvaranje prozora, šarke i ručice, moraju biti od aluminijuma plastificirano u beloj boji, poznatih svetskih proizvođača standardnog kvaliteta. Prozori koji se otvaraju na kip moraju biti snabdeveni sa po dve makaze. Uz prijavu na tender obavezno dostaviti važeći IZVEŠTAJ O ISPITIVANJU prolaza toplote jednokrlnog prozora, izdat od ovlašćenog instituta za ispitivanje koeficijenta prolaza toplote koji ne sme biti veći od U=1,15 W (m2.K). Obračunom obuhvatiti ugradnju ugaonih "L" lajsni po obimu prozora u beloj boji sa zidarskom obradom komplet špaletni, demontažom i ponovnom montažom zaštitnih rešetki sa prozora. Rešetke prilagoditi za ugradnju na špaletne otvora. Cene formirati prema priloženim opisima i šemama. Pre izrade sve mere proveriti na licu mesta.

dim 119x205cm	kom.	9.00
dim 119x139cm	kom.	6.00
dim 119x139cm	kom.	4.00
dim 70x70cm	kom.	9.00
dim 129x149cm	kom.	19.00
dim 131x115cm	kom.	7.00

3. Restauracija spoljne bravarije. Pozicija obuhvata poravljanje, ampasovanje i farbanje bravarije. Popucala stakla zameniti. Obračun po komadu restaurirane pregrade.
- | | | |
|--|------|------|
| | kom. | 6.00 |
|--|------|------|

4. Izrada i ugradnja jednokrlnih furniranih vrata, sa drvenim dovratnikom širine 7cm. Vrata snabdeti potrebnim okovom. Obračun po komadu.

dim 71x205cm	kom.	1.00
dim 91x205cm	kom.	1.00

5. Restauracija unutrašnjih vrata. Vrata popraviti, ampasovati i ofarbati. Okov pregledati, očistiti i popraviti. Vrata prebrusiti finom šmirglom i ofarbati dva puta.

Obračun po komadu vrata. m² 51.00

UKUPNO stolarija i bravarija:

svoga

IV PROTIVPOŽARNI USLOVI

1. Zidanje zida ytong pločama debljine 7.5 cm uz postojeći pregradni zid. Zid se izvodi u prostoriji br. 5 ginekološke ambulante. Obračun po m2 zida (otvori se odbijaju)

m² 9.90



Pos	Opis radova	Jed. mere	Kolicina	Jed. cena [rsd]	Ukupna cena [rsd]
2.	Demontaža drvenih vrata zajedno sa štokom. Vrata utovariti u kamion i odvesti na deponiju. Obračun po komadu vrata.	kom.	3.00		
3.	Izrada i ugradnja jednokrlnih, protivpožarnih vrata izrađenih od kutijastih čeličnih profila. Krila vrata su obložena dvostrukim čeličnim limom sa ispunom od protivpožarnog materijala. Element je zaštićen od korozije i ofarban u boji po želji. Vrata treba da imaju mehanizam za samozatvaranje. Vrata trebaju da imaju odgovarajuću vatrootpornost sa atestom od strane domaće akreditovane institucije. Obračun po komadu. dim 71x205cm (vatrootpornost 90 min - F90) dim 91x205cm (vatrootpornost 120 min - F120)	kom. kom.	1.00 2.00		
4.	Demontaža daščanog plafona. Dasku prikupiti, utovariti u kamion i odvesti na deponiju udaljenosti do 5 km. Obračun po m2 plafona.	m ²	104.00		
5.	Izrada spušenog plafona sa čeličnom potkonstrukcijom tipa roštilj 40x80 i oblaganje protivpožarnim "Rigips" gipskartonskim pločama RF12.5, 2x12.5mm. Čeličnu potkonstrukciju okačiti preko visilica na drvenu konstrukciju krova. Sastave obraditi glet masom i bandaž trakama. U cenu ulazi i radna skela. Obračun po m2 postavljene površine.	m ²	104.00		
UKUPNO radova na protivpožarnim uslovima:					svoga

REKAPITULACIJA

I	GLETOVANJE I BOJENJE ZIDOVA				
II	SANACIJA PODOVA				
III	STOLARIJA I BRAVARIJA				
IV	PROTIVPOŽARNI USLOVI				
UKUPNO:					
PDV 20 %					
SVEGA :					
u Pančevu _____ 2016.					za ponuđača :



- AMBULANTA DOLOVO

- SVE SPOLNE PVC STOLARIJE

Pozicija 1 Kom. 3

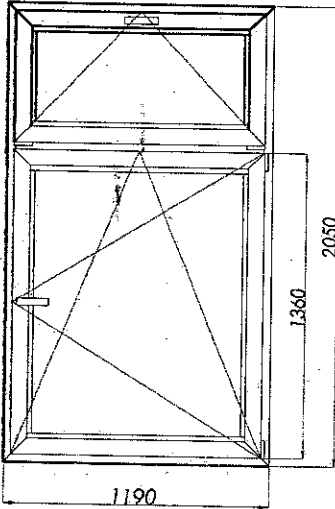

Pozicija 2 Kom. 6

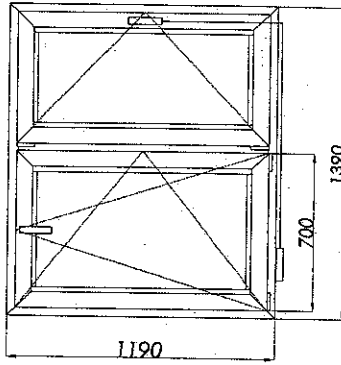

Pozicija 4 Kom. 3

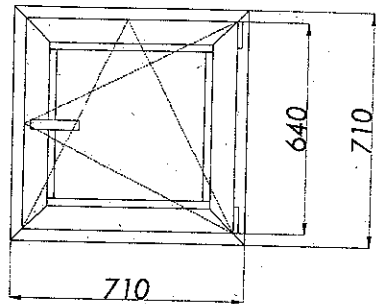

Pozicija 3 Kom. 2

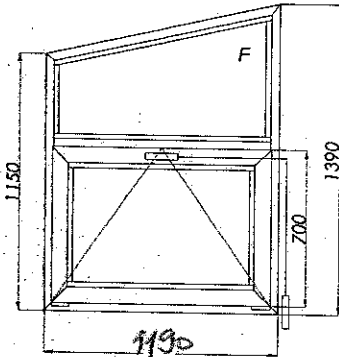

Pozicija 3' Kom. 2

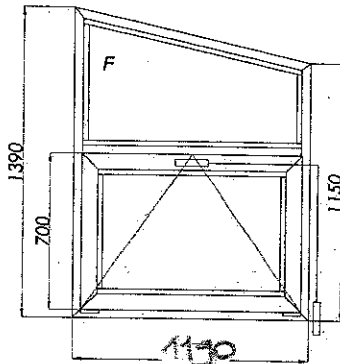

Pozicija 5 Kom. 13

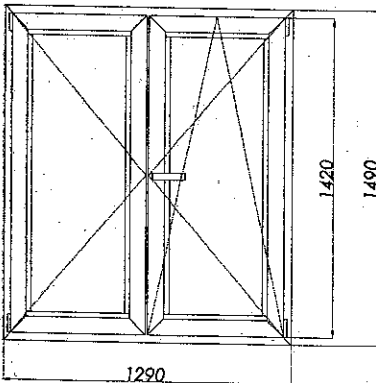

Pozicija 6 Kom. 7

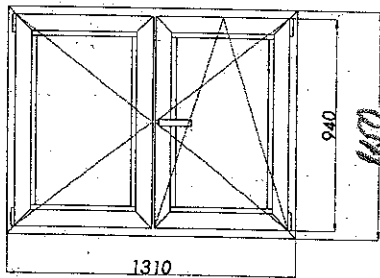

- ZASITNE RESETKE (POSTOPECE)

POS4 - - - - KOM 1
POS5 - - - - KOM 7
POS6 - - - - KOM 5

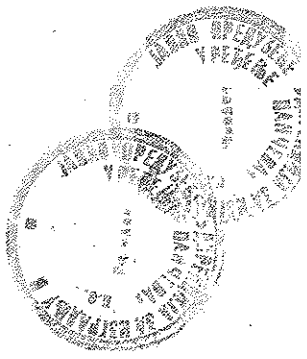

- SVE MERE PROVERITI NA LICU MESTA!

[Handwritten signature] 1/4